

FRISIKT OG UTFORMINGSKRAV

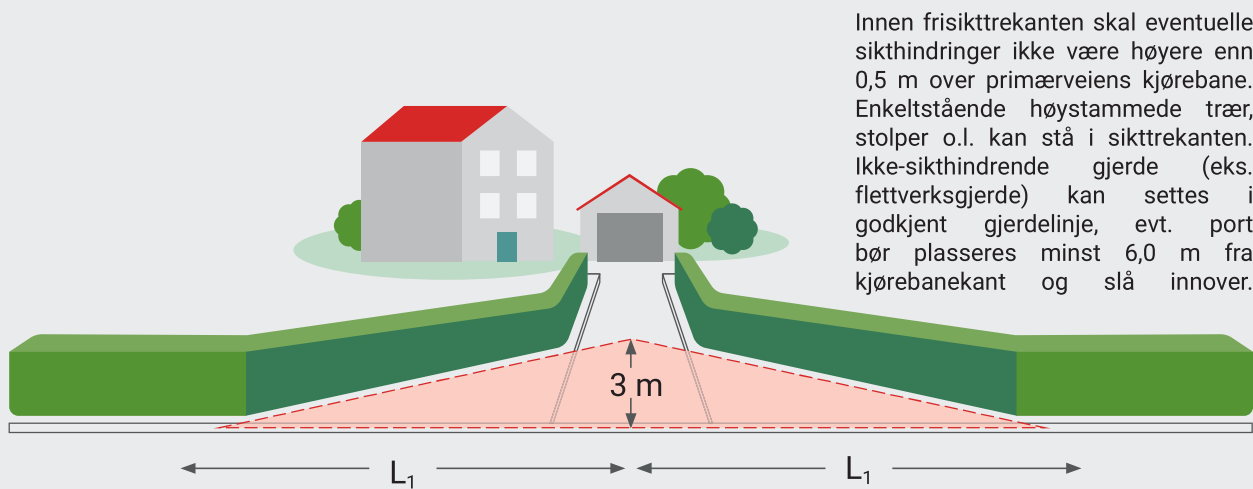

Innen frisikttrekanten skal eventuelle sikthindringer ikke være høyere enn 0,5 m over primærveiens kjørebane. Enkelstående høystammede trær, stolper o.l. kan stå i sikttrekanten. Ikke-sikthindrende gjerde (eks. flettverksgjerde) kan settes i godkjent gjerdelinje, evt. port bør plasseres minst 6,0 m fra kjørebane kant og slå innover.

Frisikt fra avkjørsel til kjørebane.

Overnevnte krav (20x3) gjelder avkjørsler i veier med fartsgrense 30 km/t. Se veinormalen for øvrige krav.

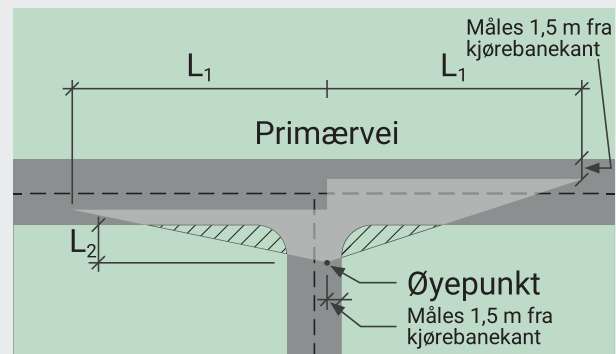
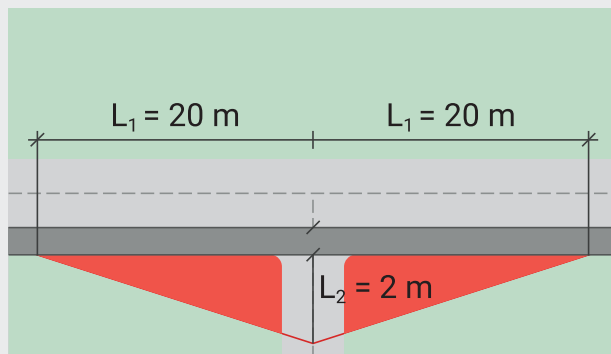

Frisikt til fortau, gang- og sykkelvei og sykkelvei i avkjørsel.

Utformingskrav

- ✓ Avkjørselen skal legges vinkelrett på den offentlige veien eller gaten.
Avkjørsel til bolig (få boenheter) skal ha bredde på 3-5 m.
- ✓ Maksimal stigning = 1:8. På de første 2 m regnet fra veikant skal avkjørselen ha et jevnt fall på 5 cm. Ved anleggelse av varmekabler kan veientilletes et fallforhold på 1:6 (16,67%)
- ✓ Det skal sikres tilstrekkelig snuplass på egen grunn for å unngå rygging ut på offentlig vei.
- ✓ Overvann må løses på egen grunn og ikke ledes ut på offentlig vei. Det må etableres hulkil eller fordypning i avkjørselen. Alternativt skal et minimum 200 mm tykkvegget betong- eller stålrør, eller rør av korrugert plast legges slik at grøftevann får fritt avløp.

AVKJØRSEL OG GARASJE

BELEGNINGSSTEIN OG OVERVANNSHÅNDTERING

Dersom belegningsstein skal benyttes i avkjørselen skal denne avsluttes i reguleringslinjen for offentlig vei som vist på figur under. Mot asfaltkant på offentlig vei skal det kun benyttes asfalt. Asfalttrompet skal gå fra asfaltkant på offentlig vei til reguleringslinje, eller minimum 1,5 m.

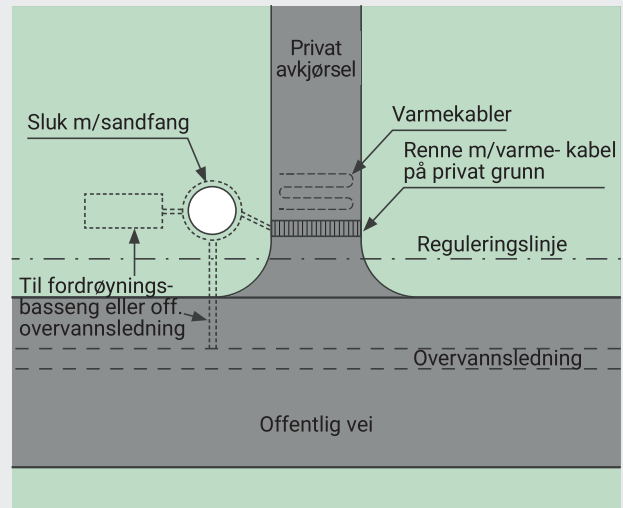
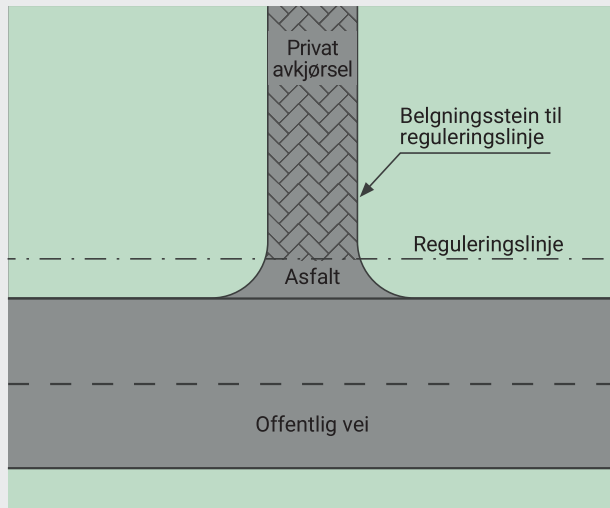

Bruk av belegningsstein i avkjørsel – OV

AVSTANDSKRAV OG GARASJEPLASSERING

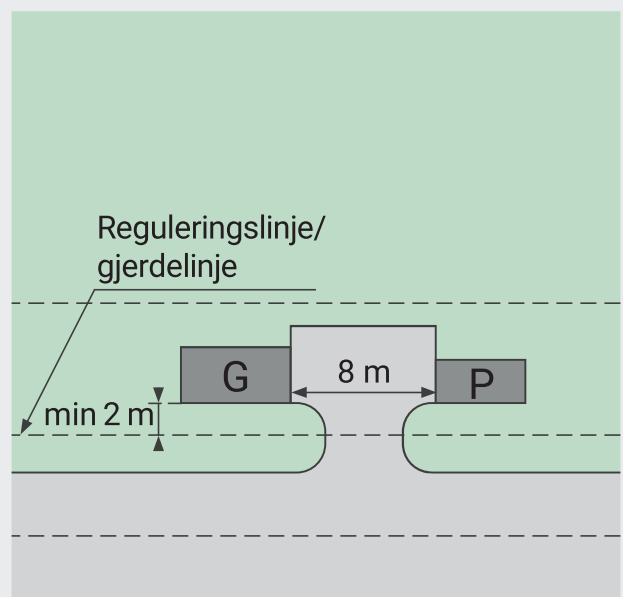
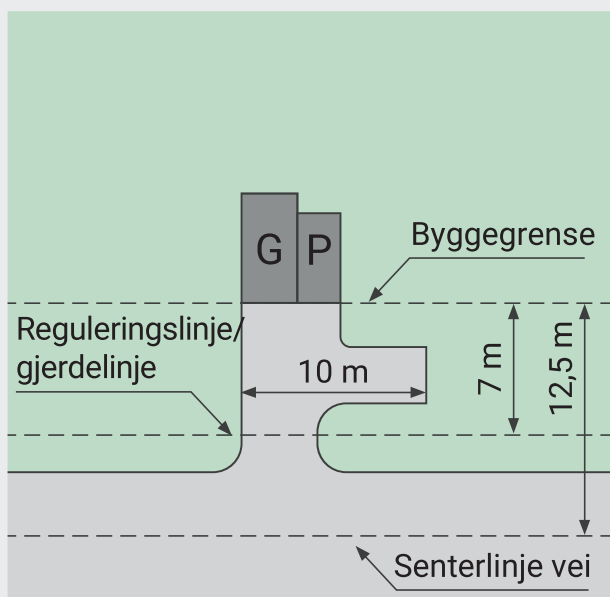

Hovedprinsipp for plassering av garasje, biloppstillingsplass og snuplass på egen grunn.